

ĐẠI HỌC QUỐC GIA HÀ NỘI
TRƯỜNG ĐẠI HỌC KHOA HỌC XÃ HỘI VÀ NHÂN VĂN

NGÔ XUÂN HÀO

NGHIÊN CỨU PHÁT TRIỂN SẢN PHẨM
DU LỊCH CÓ TRÁCH NHIỆM TẠI PHÚ QUỐC,
TỈNH KIÊN GIANG

Chuyên ngành: Du lịch

Mã số: 9810101.01

TÓM TẮT LUẬN ÁN TIẾN SĨ DU LỊCH

Hà Nội - 2024

Công trình được hoàn thành tại: Trường Đại học KHXH&NV Hà Nội

Người hướng dẫn khoa học: PGS.TS. Nguyễn Phạm Hùng

Phản biện: GS.TS. Trương Quang Hải

Phản biện: GS.TS. Từ Thị Loan

Phản biện: PGS.TS. Bùi Thanh Thủy

Luận án sẽ được bảo vệ trước Hội đồng cấp Đại học Quốc gia chấm luận án tiến sĩ họp tại Trường Đại học KHXH&NV Hà Nội vào hồi 08 giờ 30 ngày 26 tháng 12 năm 2023

Có thể tìm hiểu luận án tại:

- Thư viện Quốc gia Việt Nam
- Trung tâm Thông tin - Thư viện, Đại học Quốc gia Hà Nội

MỞ ĐẦU

1. Lý do chọn đề tài

Trải qua quá trình phát triển, các quốc gia đều bắt đầu hướng đến sự phát triển bền vững, trong đó có phát triển du lịch bền vững. Khái niệm du lịch bền vững ra đời từ năm 1992, tuy nhiên đối tượng và phương pháp thực hiện như thế nào vẫn là vấn đề luôn được đặt ra. Trước nhu cầu thực tế đó, Tuyên bố Cap town (2002) về du lịch có trách nhiệm thể hiện cách thức tiến hành để thực sự hướng tới phát triển du lịch bền vững. Goodwin (2016) cho rằng du lịch có trách nhiệm là “làm cho địa bàn trở thành nơi sinh sống tốt đẹp hơn cho cư dân và nơi tham quan tốt đẹp hơn cho khách du lịch”. Tuyên bố Cap Town 2002, đưa ra hướng dẫn các nguyên tắc về tính trách nhiệm trong phát triển kinh tế, tính trách nhiệm trong vấn đề môi trường và tính trách nhiệm trong vấn đề xã hội. Goodwin (2016) cho rằng, du lịch có trách nhiệm liên quan đến nhà cung ứng du lịch, khách du lịch, chính quyền và dân cư sở tại. Như vậy du lịch có trách nhiệm là “hoạt động du lịch mà tất cả các bên liên quan đều ràng buộc với nghĩa vụ phải đảm bảo hài hoà và tối ưu lợi ích kinh tế, văn hoá, xã hội cho nhau” (Trần Đức Thanh và cộng sự, 2022). Một trong những thể hiện tính trách nhiệm của nhà cung ứng du lịch được thể hiện thông qua sản phẩm du lịch có trách nhiệm của họ.

1.1. Về mặt lý thuyết

Quan điểm của Đảng đối với phát triển du lịch ở Việt Nam tiếp tục được khẳng định tại Nghị quyết 08/NQ-TW ngày 16/01/2017 của Bộ Chính trị, theo đó “*Phát triển du lịch trở thành ngành kinh tế mũi nhọn là định hướng chiến lược quan trọng để phát triển đất nước, tạo động lực thúc đẩy sự phát triển của các ngành, lĩnh vực khác*”. Quốc hội và Chính phủ đã hiện thực hoá quan điểm của Đảng bằng hệ thống chính sách mà điển hình là việc Pháp lệnh Du lịch được ban hành năm 1999 và tiếp đó đã được thay thế bằng Luật Du lịch (năm 2005) và gần đây là Luật Du lịch sửa đổi (năm 2017) kèm theo hệ thống các Nghị định, Thông tư hướng dẫn thực hiện.

Trong những thập niên gần đây, du lịch có trách nhiệm (DLCTN) nhận được sự quan tâm của toàn cầu (Spencely, 2002). Thực hành tốt DLCTN có thể giảm thiểu các tác động tiêu cực và gia tăng các tác động tích cực của du lịch phân phối lợi ích công bằng cho người dân địa phương cũng như góp phần bảo vệ tự nhiên và văn hóa (Flynn, 2018); nâng cao sự thỏa mãn và lòng trung thành của du khách (Goodwin, 2011); tạo ra lợi thế cạnh tranh cho điểm đến du lịch (Creswell, 2003); thúc đẩy sự phát triển bền vững của hoạt động du lịch và cải thiện chất lượng cuộc sống của người dân (Merwe, 2007).

Do vậy, việc nghiên cứu xác định và kiểm định những yếu tố ảnh hưởng đến sản phẩm du lịch có trách nhiệm là cần thiết về mặt lý luận

1.2. Về mặt thực tiễn

Thành phố Phú Quốc nói riêng và vùng kinh tế phía Nam nói chung có tốc độ tăng trưởng kinh tế và thu nhập bình quân đầu người cao nhất nước. Phú Quốc đang từng bước chuyển dịch cơ cấu kinh tế từ nông lâm ngư sang dịch vụ và du lịch phù hợp với điều kiện cơ sở hạ tầng đang có và tiềm năng nguồn nhân lực trình độ cao. Sự phát triển du lịch góp phần cải thiện tình hình kinh tế – xã hội của thành phố đảo Phú Quốc, nâng cao thu nhập, giải quyết công ăn việc làm cho người dân Phú Quốc. Du lịch còn thúc đẩy các ngành khác phát triển, đẩy mạnh chuyển dịch cơ cấu kinh tế.

Để tổ chức phát triển sản phẩm du lịch có hiệu quả, đáp ứng được nhu cầu của thị trường và khai thác hợp lý các tài nguyên, tạo khả năng thu hút khách du lịch tới mức cao nhất nhưng vẫn đảm bảo phát triển bền vững thì vấn đề phát triển sản phẩm du lịch có trách nhiệm là rất cần thiết. Dựa trên cơ sở phân tích cách nhìn nhận của bên liên quan trong du lịch có trách nhiệm quản lý điểm đến du lịch, Từ đó tác giả đã đưa ra một cách tiếp cận mới dưới góc độ phát triển du lịch có trách nhiệm tại điểm đến du lịch.

2. Mục tiêu, câu hỏi và nhiệm vụ nghiên cứu

2.1. Mục tiêu và nhiệm vụ nghiên cứu

2.1.1. Mục tiêu nghiên cứu

Góp phần phát triển du lịch bền vững thông qua việc gia tăng hơn nữa tính trách nhiệm trong sản xuất và tiêu thụ sản phẩm du lịch tại Phú Quốc

2.1.2. Nhiệm vụ nghiên cứu

- Tổng quan các công trình nghiên cứu liên quan đến phát triển sản phẩm du lịch có trách nhiệm

- Khảo sát và đánh giá hiện trạng phát triển du lịch nói chung, hiện trạng sản xuất và tiêu thụ sản phẩm du lịch ở Phú Quốc nói riêng

- Xây dựng và kiểm định mô hình các yếu tố ảnh hưởng đến phát triển sản phẩm du lịch có trách nhiệm ở Phú Quốc

- Đề xuất các giải pháp triển sản phẩm du lịch có trách nhiệm chính sách phát triển sản phẩm du lịch có trách nhiệm ở Phú Quốc

2.2. Câu hỏi nghiên cứu

Để đạt mục tiêu nghiên cứu đặt ra, cần phải trả lời cho các câu hỏi nghiên cứu sau đây:

- Yếu tố tính trách nhiệm có tác động như thế nào đến phát triển sản phẩm du lịch có trách nhiệm?

- Thực trạng sản xuất và tiêu thụ sản phẩm du lịch có trách nhiệm ở Phú Quốc là như thế nào?

- Vai trò của các yếu tố ảnh hưởng đến hình thành và phát triển sản phẩm du lịch có trách nhiệm ở Phú Quốc là như thế nào?

- Từ kết quả khảo sát và nghiên cứu thực tế, có thể đề xuất các hàm ý chính sách gì để góp phần phát triển du lịch bền vững ở Phú Quốc?

3. Đối tượng và phạm vi nghiên cứu

3.1. Đối tượng nghiên cứu

Nghiên cứu phát triển sản phẩm du lịch có trách nhiệm ở Phú Quốc, tỉnh Kiên Giang.

- Các yếu tố tác động đến phát triển.

3.2. Phạm vi nghiên cứu

• *Về không gian*: địa giới hành chính thành phố Phú Quốc, nơi diễn ra các hoạt động du lịch.

• *Về thời gian*: Số liệu thứ cấp sử dụng nghiên cứu trong giai đoạn 2017 – 2021 được tổng hợp tại Phòng VH TT, Phòng Tài nguyên - Môi trường, Chi cục thống kê Phú Quốc và Sở du lịch Kiên Giang. Thời gian thu thập số liệu sơ cấp từ tháng 04/2021 – 07/2021. Đối tượng thu thập khảo sát là Lãnh đạo DN (GD, PGD); Trưởng, phó bộ phận phòng ban; Giám sát/Quản lý/ Điều hành du lịch; Cơ quan quản lý du lịch và du khách. Kết quả thu thập sẽ xác định được thực trạng sự Phát triển sản phẩm du lịch có trách nhiệm tại điểm đến Phú Quốc. Thảo luận với các chuyên gia (2 lần) từ tháng 9 – 11/2021, điều tra sơ bộ từ tháng 04/2021 – 07/2021 và điều tra toàn bộ tháng 12/21 – 02/2022.

• *Về nội dung*: Nghiên cứu các yếu tố ảnh hưởng đến phát triển sản phẩm du lịch có trách nhiệm tại điểm đến thành phố Phú Quốc.

4. Phương pháp nghiên cứu

Để đạt được mục tiêu nghiên cứu và thực hiện các nhiệm vụ nghiên cứu trên, luận án sử dụng kết hợp hai phương pháp nghiên cứu định tính và định lượng, trong đó:

Nghiên cứu định tính: Được sử dụng như một nghiên cứu thăm dò để xác định các yếu tố được cho là có ảnh hưởng đến phát triển sản phẩm du lịch có trách nhiệm tại Phú Quốc, qua đó giúp điều chỉnh mô hình nghiên cứu, đồng thời giúp khám phá, điều chỉnh và bổ sung các biến quan sát cho phù hợp với bối cảnh nghiên cứu.

Nghiên cứu định lượng: Được tiến hành thông qua phiếu điều tra có cấu trúc được rút ra từ nghiên cứu định tính, đối tượng khảo sát gồm cán bộ khu phố, cán bộ các tổ chức đoàn thể, người dân địa phương (*đại diện các hộ gia đình trực tiếp hoặc gián tiếp tham gia hoạt động kinh doanh sản phẩm du lịch có trách nhiệm tại các điểm khảo sát*).

5. Đóng góp của luận án

5.1. Ý nghĩa khoa học

Kết quả nghiên cứu của luận án có những đóng góp khoa học về mặt lý luận xây dựng mô hình phát triển sản phẩm du lịch có trách nhiệm với các yếu tố Tài nguyên du lịch, Cơ sở vật chất kỹ thuật du lịch, Tính trách nhiệm, Nguồn nhân lực du lịch, Marketing du lịch và Câu du lịch, trong đó biến Tính trách nhiệm được coi là biến điều tiết.

5.2. Ý nghĩa thực tiễn

- Đã làm rõ được thực trạng sản xuất và tiêu thụ sản phẩm du lịch ở Phú Quốc trên góc nhìn về tính trách nhiệm của các bên liên quan
- Đã có những đề xuất hàm ý chính sách cụ thể để nâng cao hơn nữa tính trách nhiệm của các bên liên quan trong phát triển sản phẩm du lịch ở Phú Quốc
- Là tài liệu tham khảo hữu ích cho những ai quan tâm nghiên cứu đến việc phát triển sản phẩm du lịch có trách nhiệm

6. Kết cấu của luận án

Luận án gồm 5 chương:

Chương 1. Tổng quan tình hình nghiên cứu

Chương 2. Cơ sở lý luận và mô hình nghiên cứu

Chương 3. Thiết kế nghiên cứu

Chương 4. Kết quả nghiên cứu

Chương 5. Thảo luận kết quả nghiên cứu và hàm ý

CHƯƠNG 1. TỔNG QUAN TÌNH HÌNH NGHIÊN CỨU

1.1. Tổng quan về sản phẩm du lịch có trách nhiệm

Trong nội dung này, tác giả phân tích tổng quan về tình hình nghiên cứu trong và ngoài nước có liên quan gần nhất đến luận án như: tên đề tài nghiên cứu, địa bàn nghiên cứu, đối tượng nghiên cứu, thời gian nghiên cứu, cơ sở lý thuyết, phương pháp nghiên cứu, mô hình và giả thuyết nghiên cứu, kết quả nghiên cứu, tính mới và hạn chế của nghiên cứu... Với cách tiếp cận này sẽ giúp tác giả dễ dàng đánh giá và nhìn nhận về tình hình nghiên cứu liên quan đến luận án. Các nghiên cứu được tổng hợp từ nhiều nguồn tài liệu có uy tín như google scholar, Web of Science và Scopus.

1.1.1. Nghiên cứu về phát triển sản phẩm du lịch

Nghiên cứu của Haid, M.; Albrecht, J.N (2021), về “*Phát triển sản phẩm du lịch bền vững: Ứng dụng các khái niệm thiết kế sản phẩm*”. Nghiên cứu này là nghiên cứu đầu tiên áp dụng các khái niệm thiết kế sản phẩm bền vững hiện có vào bối cảnh điểm đến và thảo luận về khả năng ứng dụng của chúng đối với các sản phẩm du lịch bền vững.

Nghiên cứu của Trần Văn Anh, (2021), về “*Phân tích tiềm năng, xác định sản phẩm du lịch và đề xuất các giải pháp phát triển du lịch các huyện miền núi phía tây Quảng Nam theo hướng bền vững*”. Trên cơ sở kết quả khảo sát thực tế và nghiên cứu tư liệu, bài viết tập trung phân tích làm rõ các tiềm năng, lợi thế phát triển du lịch ở các huyện miền núi phía Tây Quảng Nam, từ đó, xác định các nhóm sản phẩm chủ lực định hướng xây dựng và phát triển trong thời gian tới

Nghiên cứu của Nguyễn Phú Thắng (2015), về “*Nghiên cứu giải pháp phát triển các sản phẩm du lịch gắn với đời sống văn hóa cộng đồng tỉnh An Giang thời kỳ hội nhập*”. Trên cơ sở phân tích các lợi thế, thách thức trong phát triển sản phẩm du lịch gắn với cộng đồng tỉnh An Giang thời kỳ hội nhập, nghiên cứu đề xuất hệ thống giải pháp cơ bản để phát triển du lịch cộng đồng ở An Giang.

1.1.2. Nghiên cứu về du lịch có trách nhiệm

Nghiên cứu của Jennifer Chan Kim Lian and Fiffy Hanisdah Binti Saikim (2021), về “*Khám phá quan điểm của các công ty lữ hành về du lịch có trách nhiệm tại điểm đến du lịch sinh thái: Ý nghĩa, động lực và thực tiễn*”. Nghiên cứu khám phá ý nghĩa, động lực và mức độ của Thực hành Du lịch có Trách nhiệm (RTP) tại Lower Kinabatangan; một điểm đến du lịch sinh thái hàng đầu ở Malaysia.

Nghiên cứu của Mohd Hafiz Hanafiah và cộng sự (2016), “*Thực tiễn Du lịch có Trách nhiệm và Chất lượng Cuộc sống: Quan điểm của Cộng đồng Đảo Tioman*” Thực hành du lịch có trách nhiệm (RTP) đã trở thành khái niệm và nguyên tắc phổ biến nhất để phát triển du lịch hiện đại. RTP thúc đẩy việc bảo vệ và bảo tồn môi trường tự nhiên, văn hóa địa phương và góp phần hướng tới chất lượng cuộc sống tốt hơn.

Nghiên cứu của Nguyễn Trọng Nhân và cộng sự (2020), về “*Các nhân tố ảnh hưởng đến sự phát triển du lịch có trách nhiệm ở Huyện Kiên Hải, tỉnh Kiên Giang*”. Du lịch có trách nhiệm sẽ là hướng phát triển chủ đạo đối với ngành công nghiệp du lịch trong tương lai với mục đích sử dụng du lịch để tạo ra sự bền vững về kinh tế, xã hội và môi trường ở điểm đến.

Nghiên cứu của Nguyễn Thị Thanh Nga (2018), về “*Nghiên cứu nhận thức của khách du lịch về du lịch có trách nhiệm tại thành phố Huế*”. Du lịch có trách nhiệm được coi là loại hình du lịch thích hợp thúc đẩy phát triển du lịch bền vững. Những vấn đề này ngày càng được nghiên cứu nhiều hơn trong ngành Du lịch nhưng thiếu những nghiên cứu thực hiện tiếp cận từ nhận thức của khách du lịch.

1.1.3. Nghiên cứu về phát triển sản phẩm du lịch có trách nhiệm

Nghiên cứu Stanford (2000), về “*Đánh giá giáo dục khách du lịch để đạt được du lịch bền vững*”. Khái niệm sản phẩm du lịch có trách nhiệm đã nhấn mạnh tất cả các hình thức du lịch tôn trọng thiên nhiên, văn hóa, môi trường và lợi ích của tất cả các bên liên quan.

Nghiên cứu của Sweety Jamgade and Puja Mondal (2023), Nghiên cứu về Sản phẩm du lịch bền vững có trách nhiệm Lập kế hoạch và thiết kế để phục hồi. Nghiên cứu này sử dụng phương pháp luận xem xét phạm vi có hệ thống đã được sử dụng trong nghiên cứu này để đánh giá việc xem xét tài liệu sử dụng bốn tiêu chí: 1/ tính bền vững; 2/ lập kế hoạch và phát triển sản phẩm; 3/ hành vi du lịch có trách nhiệm; và 4/ phục hồi.

Nghiên cứu của Paul Mathew và cộng sự (2017), về “*Tác động của du lịch có trách nhiệm đối với tính bền vững của điểm đến và chất lượng cuộc sống cộng đồng tại điểm du lịch*”. Mục tiêu chính của nghiên cứu là xem xét tác động của nhận thức về du lịch có trách nhiệm đối với chất lượng cuộc sống của cộng đồng tại các điểm đến du lịch và phân tích vai trò trung gian của nhận thức về tính bền vững của điểm đến.

Nghiên cứu của Hoàng Thanh Liêm (2020), về “*Phát triển sản phẩm du lịch đặc thù của tỉnh Bình Thuận*”. Nghiên cứu phát triển sản phẩm du lịch đặc thù đã xác định được mức độ ảnh hưởng cho từng yếu tố đến phát triển sản phẩm du lịch đặc thù. Định vị được một số sản phẩm du lịch cụ thể có thể phát triển thành sản phẩm du lịch đặc thù của tỉnh Bình Thuận.

Nghiên cứu của Trương Trí Thông (2020), về “*Các yếu tố ảnh hưởng đến phát triển du lịch bền vững tại các điểm du lịch ở thành phố Hà Tiên, tỉnh Kiên Giang*”. Du lịch bền vững đang là xu hướng phát triển của ngành du lịch. Thành phố Hà Tiên là một trong những điểm du lịch hấp dẫn của tỉnh Kiên Giang. Tuy nhiên, sự phát triển du lịch luôn mang cả tác động tích cực và tiêu cực cho điểm đến, vì vậy để giảm thiểu các tác động tiêu cực và phát huy các tác động tích cực mà du lịch mang lại, đòi hỏi phải phát triển bền vững.

1.2. Khái quát kết quả các công trình nghiên cứu đã công bố và vấn đề đặt ra cần tiếp tục nghiên cứu về phát triển sản phẩm du lịch có trách nhiệm

1.2.1. Những vấn đề các tác giả đã nghiên cứu

Trong nội dung mục 1.1, Đề tài luận án đã khái quát các công trình của các tác giả trong và ngoài nước về các nội dung có liên quan đến luận án. Qua đó có thể nhận định rằng, các tác giả đã tập trung nghiên cứu vào những nội dung chủ yếu sau đây:

- Đã xác định được những vấn đề cơ bản về sản phẩm du lịch, phát triển sản phẩm du lịch có trách nhiệm.

- Một số công trình nghiên cứu đã xây dựng được hướng nghiên cứu về phát triển du lịch có trách nhiệm và phân tích, đánh giá các khung nghiên cứu theo hướng đó.

- Các nghiên cứu đã nêu lên đặc điểm của phát triển sản phẩm du lịch có trách nhiệm tại các quốc gia và khu vực trên thế giới hiện nay.

- Đã đề xuất được một số giải pháp nhất định nhằm phát triển sản phẩm du lịch có trách nhiệm, bao gồm các nguồn tài nguyên du lịch, cơ sở hạ tầng du lịch, nâng cao chất lượng sản phẩm/dịch vụ du lịch, chính sách phát triển du lịch...

1.2.2. Những vấn đề các tác giả trên chưa đề cập tới - khoảng trống nghiên cứu

Qua việc tổng quan, lược khảo các nghiên cứu về phát triển sản phẩm du lịch có trách nhiệm của các nghiên cứu trước đây đã nêu trên; sau khi tổng quan có cập nhật những công trình nghiên cứu quốc tế và trong nước về phát triển sản phẩm du lịch nói chung và sản phẩm du lịch có trách nhiệm nói riêng, cũng như các công trình nghiên cứu có liên quan như tài nguyên du lịch, phát triển du lịch của điểm đến,... và một số công trình liên quan đến phát triển du lịch tỉnh Kiên Giang - điểm nghiên cứu của luận án, thông qua đó, tác giả luận án đã nhận thấy “khoảng trống nghiên cứu” mà đề tài luận án sẽ tập trung nghiên cứu như sau:

- Các nghiên cứu trước liên quan đến phát triển sản phẩm du lịch trách nhiệm của các tác giả trong nước và nước ngoài đã xây dựng được một số mô hình phát triển sản phẩm du lịch có trách nhiệm với các thuộc tính ảnh hưởng cơ bản của nó. Tuy nhiên, các tác giả chủ yếu sử dụng phương pháp nghiên cứu thống kê, so sánh, phân tích SWOT... để đánh giá, hầu hết các nghiên cứu chưa xây dựng phương trình hồi quy tuyến tính, nhằm chỉ ra các yếu tố có tầm quan trọng cao nhất đến ít quan trọng nhất đối với việc phát triển sản phẩm du lịch có trách nhiệm.

- Có rất ít nghiên cứu đề xuất mô hình định lượng đối với nghiên cứu phát triển sản phẩm du lịch có trách nhiệm cho điểm đến du lịch, nhất là điểm đến địa phương cấp tỉnh. Một số nghiên cứu ngoài nước tuy có đề xuất các mô hình định lượng để đánh giá một yếu tố ảnh hưởng đến phát triển sản phẩm du lịch có trách nhiệm, nhưng số lượng các yếu tố tham gia mô hình ảnh hưởng đến phát triển sản phẩm du lịch có trách nhiệm còn khiêm tốn và chỉ dừng lại ở việc khảo sát sơ bộ một số yếu tố tham gia còn chung chung.

TIỂU KẾT

Chương 1 của luận án về cơ bản đã nêu rõ được tổng quan tình hình nghiên cứu về sản phẩm du lịch có trách nhiệm, các khoảng trống nghiên cứu và một số vấn đề lý luận về Phát triển sản phẩm du lịch, Du lịch có trách nhiệm, Phát triển sản phẩm du lịch có trách nhiệm. Cụ thể:

Thứ nhất, trên cơ sở các nghiên cứu trước xác định bản chất của sản phẩm du lịch có trách nhiệm là một loại hình du lịch dưới góc độ của một điểm đến. Phát triển sản phẩm du lịch có trách nhiệm là kết quả của một tổ hợp nhiều hoạt động từ nghiên cứu thị trường, nghiên cứu đổi mới sản phẩm, chăm sóc khách hàng trước, trong và sau chuyến đi mà họ đã trải nghiệm hay đặt kỳ vọng.

Thứ hai, tổng quan các nghiên cứu trước về phát triển sản phẩm, về du lịch có trách nhiệm và phát triển sản phẩm du lịch có trách nhiệm, cho thấy *Du lịch có trách nhiệm: Từ nhận thức tới hành động*” đã tiếp cận trực tiếp và cụ thể các vấn đề trong phát triển du lịch bền vững. Du lịch có một vai trò quan trọng trong việc tạo ra các nền kinh tế phát triển cùng với việc xóa đói giảm nghèo, đồng thời coi đây là ngành phát triển lớn nhất trên thế giới, ngành du lịch ảnh hưởng đến kinh tế, xã hội và văn hóa của cộng đồng địa phương.

Thứ ba, có rất ít nghiên cứu đề xuất mô hình định lượng đối với nghiên cứu phát triển sản phẩm du lịch có trách nhiệm cho điểm đến du lịch, nhất là điểm đến địa phương cấp tỉnh. Một số nghiên cứu ngoài nước tuy có đề xuất các mô hình định lượng để đánh giá một yếu tố ảnh hưởng đến phát triển sản phẩm du lịch có trách nhiệm, nhưng số lượng các yếu tố tham gia mô hình ảnh hưởng đến phát triển sản phẩm du lịch có trách nhiệm còn khiêm tốn và chỉ dừng lại ở việc khảo sát sơ bộ một số yếu tố tham gia còn chung chung. Ở trong nước, cho đến nay tác giả luận án chưa thấy có nghiên cứu định lượng nào với việc xây dựng được mô hình đánh giá các yếu tố ảnh hưởng đến phát triển sản phẩm du lịch có trách nhiệm của điểm đến.

CHƯƠNG 2. CƠ SỞ LÝ LUẬN VÀ MÔ HÌNH NGHIÊN CỨU

2.1. Cơ sở lý luận

2.1.1. Khái niệm sản phẩm và sản phẩm du lịch

Lý thuyết marketing xem xét khái niệm sản phẩm một cách toàn diện với hai nhiệm vụ riêng biệt (Koutoulas, 2015) Trước hết, một sản phẩm phải đáp ứng nhu cầu của người tiêu dùng thông qua (các) lợi ích mà nó hợp thành. Trong luận án này, sản phẩm du lịch được hiểu là “tập hợp các dịch vụ trên cơ sở khai thác giá trị tài nguyên du lịch để thỏa mãn nhu cầu của khách du lịch” (Khoản 5 Điều 3, Luật Du lịch 2017)

2.1.2. Khái niệm du lịch có trách nhiệm

Khái niệm về du lịch có trách nhiệm đã nhận được nhiều sự chú ý từ các học giả trong lĩnh vực du lịch. Mihalic (2016), Spenceley và cộng sự (2002) tuyên bố rằng du lịch có trách nhiệm là du lịch sáng kiến để đạt được các cơ hội kinh doanh du lịch tốt thông qua nâng cao trải nghiệm kỳ nghỉ, chất lượng cuộc sống của cư dân địa phương, lợi ích kinh tế xã hội và bảo vệ tài nguyên thiên nhiên trong các địa điểm du lịch. Sau khi xác định tầm quan trọng của nó để nâng cao cơ hội kinh doanh trong lĩnh vực du lịch. Như vậy du lịch có trách nhiệm đề cập đến sự phối hợp giữa các bên liên quan nhằm xác định các hành động và trách nhiệm cụ thể và cùng nhau đồng thuận để thực hiện các hoạt động đó. Du lịch có trách nhiệm đòi hỏi các cá nhân, tổ chức và doanh nghiệp phải có trách nhiệm đối với hành động của họ.

2.1.3. Khái niệm sản phẩm du lịch có trách nhiệm

Dưới góc độ nhà cung ứng du lịch, sản phẩm du lịch có trách nhiệm không chỉ giới hạn ở những hàng hóa và dịch vụ cung cấp cho khách hàng mà còn cả trong công tác quảng cáo, báo cáo tổng kết hàng năm, trong mức đóng góp nghĩa vụ thuế.

Dưới góc độ của một điểm đến, phát triển sản phẩm du lịch có trách nhiệm là kết quả của một tổ hợp nhiều hoạt động từ nghiên cứu thị trường, nghiên cứu đổi mới sản phẩm, chăm sóc khách hàng trước, trong và sau chuyến đi, đánh giá và phân tích phản hồi của khách du lịch về sản phẩm du lịch mà họ đã trải nghiệm hay đặt kỳ vọng.

Sự tồn tại và phát triển của sản phẩm du lịch có trách nhiệm là điều kiện tiên quyết cho sự thành công của việc đưa các nguyên tắc về du lịch có trách nhiệm vào áp dụng ở Việt Nam. Do du lịch có trách nhiệm còn là một khái niệm mới nên phát triển sản phẩm du lịch có trách nhiệm cần được thực hiện theo một quy trình để tạo ra nhận thức cao hơn về các yêu cầu của phát triển du lịch có trách nhiệm, đồng thời đưa ra các bước thực tế để biến ý tưởng thành hành động.

2.1.4. Khái niệm khách du lịch

Theo cách hiểu thông thường, “khách du lịch là người đi du lịch hoặc kết hợp đi du lịch, trừ trường hợp đi học, làm việc hoặc hành nghề để nhận thu nhập ở nơi đến”. (Luật Du lịch 2017).

2.1.5. Nguyên tắc phát triển sản phẩm du lịch có trách nhiệm

Nắm bắt được nhu cầu đối với sản phẩm và hiện trạng hiện nay là thách thức lớn đối với mỗi một điểm đến du lịch. Điều này có liên quan đến mối quan hệ giữa nguồn tài nguyên hiện có của địa phương với nhu cầu thị trường. Vì thế, một trong những nguyên tắc đầu tiên để phát triển sản phẩm tại điểm đến du lịch, đó là nghiên cứu thị trường.

2.1.6. Đồng thuận với các bên liên quan để phát triển sản phẩm tại điểm đến

Tại điểm đến du lịch có nhiều chủ thể, một điều kiện tiên quyết cho việc phát triển sản phẩm thành công là đạt được sự đồng thuận của các chủ thể tham gia. Để đạt được sự đồng thuận, cần tham vấn ý kiến của tất cả các cấp quản lý, khu vực tư nhân, cộng đồng địa phương nơi hoạt động du lịch diễn ra.

- Tạo ra phù hợp giữa sản phẩm với thị trường
- Xây dựng kế hoạch đầu tư phát triển sản phẩm du lịch tại điểm đến
- Lựa chọn các dự án đầu tư
- Xác định nhà đầu tư tiềm năng
- Các ưu đãi đối với nhà đầu tư

- Lợi ích của du lịch có trách nhiệm

2.2. Một số mô hình nghiên cứu phát triển sản phẩm du lịch

2.2.1. Mô hình nghiên cứu của Nguyễn Trọng Nhân và cộng sự (2020)

2.2.2. Mô hình nghiên cứu của Jordi Datzira Masip

2.2.3. Mô hình nghiên cứu của Drita K. và Albana G.

2.2.4. Mô hình của Hoàng Thanh Liêm (2020)

2.2.5. Mô hình của Vũ Văn Đông (2020)

2.3. Đề xuất mô hình, giả thuyết và các khái niệm, thang đo sử dụng trong nghiên cứu

2.3.1. Mô hình nghiên cứu đề xuất

Bảng 2.2. Tổng hợp kế thừa các thang đo của các nhà nghiên cứu sử dụng

Tài nguyên du lịch (TNDL)	Dwyer và Kim (2003); Drita và cộng sự (2011); Buskley (1994); Drita và cộng sự (2011); Viện du lịch bền vững VN (2012)
Marketing có trách nhiệm trong du lịch (MKDL)	Blazeska và cộng sự (2018); Nguyễn Trọng Nhân và cộng sự
Cơ sở vật chất kỹ thuật du lịch (CSKT)	Jordi Datzira Masip (2012); Viện du lịch bền vững VN (2012); Mandić và cộng sự (2018)
Nguồn nhân lực du lịch (NNL)	Vesna và cộng sự (2011); Bueno (1999); David (2001)
Tính có trách nhiệm (TTN)	Giáo trình Kinh tế Du lịch Khách sạn, Định Thị Thư, NXB Hà Nội, 2005
Cầu du lịch (CDL)	Blazeska và cộng sự (2018); Viện du lịch bền vững VN (2012)

Nguồn: Tác giả tổng hợp

Thông qua quá trình nghiên cứu sơ bộ từ đó tác giả hình thành mô hình nghiên cứu cho đề tài, bao gồm 6 yếu tố thuộc các thang đo biến độc lập: 1/ Tài nguyên du lịch (5 tiêu chí), 2/ Marketing du lịch (5 tiêu chí), 3/ Cơ sở vật chất kỹ thuật du lịch (6 tiêu chí), 4/ Tính có trách nhiệm (5 tiêu chí), 5/ Nguồn nhân lực du lịch có trách nhiệm (4 tiêu chí), 6/ Cầu du lịch (5 tiêu chí) và một thang đo biến phụ thuộc là Phát triển sản phẩm du lịch có trách nhiệm (4 tiêu chí).

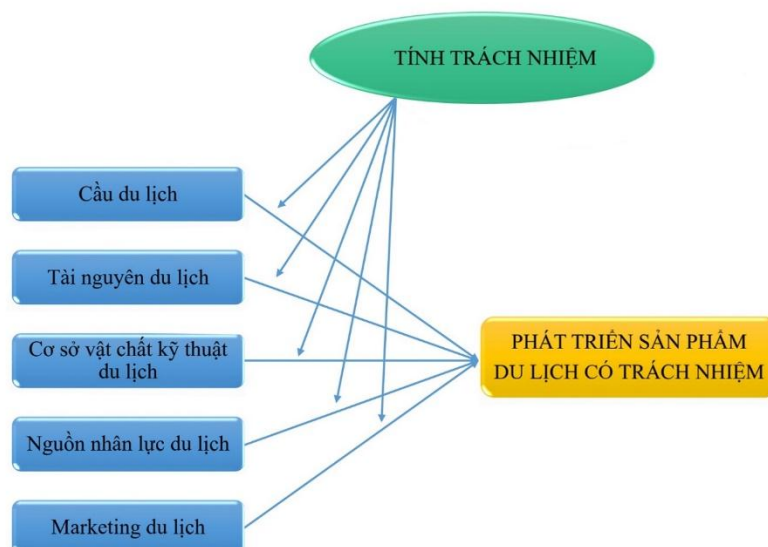

Hình 2.6. Mô hình nghiên cứu đề xuất

2.3.2. Giả thuyết nghiên cứu

2.3.2.1. Cầu du lịch

H1: Cầu du lịch có ảnh hưởng cùng chiều với sự phát triển sản phẩm du lịch có trách nhiệm tại TP. Phú Quốc.

2.3.2.2. Tài nguyên du lịch

H2: Tài nguyên du lịch có ảnh hưởng cùng chiều với sự phát triển sản phẩm du lịch có trách nhiệm tại TP. Phú Quốc.

2.3.2.3. Cơ sở vật chất kỹ thuật du lịch

H3: Cơ sở vật chất kỹ thuật du lịch có ảnh hưởng cùng chiều với sự phát triển sản phẩm du lịch có trách nhiệm tại TP. Phú Quốc.

2.3.2.4. Nguồn nhân lực du lịch

H4: Nguồn nhân lực du lịch có ảnh hưởng cùng chiều với sự phát triển sản phẩm du lịch có trách nhiệm tại TP. Phú Quốc.

2.3.2.5. Marketing du lịch

H5: Marketing du lịch có ảnh hưởng cùng chiều sự phát triển sản phẩm du lịch có trách nhiệm tại TP. Phú Quốc.

2.3.2.6. Tính trách nhiệm

H6: Tính trách nhiệm có ảnh hưởng cùng chiều với sự phát triển sản phẩm du lịch có trách nhiệm tại TP. Phú Quốc và tác động đến các yếu tố cầu du lịch, khai thác tài nguyên du lịch, cơ sở hạ tầng, nguồn nhân lực và marketing du lịch của điểm đến.

TIỂU KẾT

Chương 2, Trình bày các khái niệm: sản phẩm và sản phẩm du lịch, Khái niệm sản phẩm du lịch có trách nhiệm, Khái niệm khách du lịch, Khái niệm sản phẩm và sản phẩm du lịch. Đề xuất mô hình, giả thuyết và các khái niệm, thang đo sử dụng trong nghiên cứu.

Quy trình phát triển sản phẩm du lịch. Giới thiệu một số mô hình liên quan đến sản phẩm du lịch: Một số mô hình nghiên cứu phát triển sản phẩm du lịch. Mô hình du lịch có trách nhiệm của Nguyễn Trọng Nhân và cs (2020). Mô hình của Hoàng Thanh Liêm (2020) về phát triển sản phẩm du lịch đặc thù. Mô hình của Vũ Văn Đông (2020) về phát triển sản phẩm dịch vụ du lịch chất lượng cao. Nguyên tắc phát triển sản phẩm du lịch có trách nhiệm. Tầm quan trọng của phát triển sản phẩm du lịch được nghiên cứu kỹ và có tính thương mại. Du lịch có trách nhiệm được cấu thành bởi các nguyên tắc của phát triển bền vững, trong đó phát triển kinh tế bền vững là một yếu tố quan trọng cần được xem xét trước các yếu tố xã hội và môi trường.

Với cách tiếp cận sản phẩm du lịch có trách nhiệm, mô hình nghiên cứu và các giả thuyết được thành lập. Tác giả cũng đã xác định được 6 nhóm yếu tố và khái niệm liên quan đến sản phẩm du lịch có trách nhiệm thành phố Phú Quốc tỉnh Kiên Giang, các nhóm yếu tố là: 1/ Cầu du lịch (5 tiêu chí); 2/ Tài nguyên du lịch (5 tiêu chí), 3/ Cơ sở vật chất kỹ thuật du lịch (6 tiêu chí), 4/ Nguồn nhân lực du lịch có trách nhiệm (4 tiêu chí), 5/ Marketing du lịch (5 tiêu chí) và 6/ Tính có trách nhiệm (5 tiêu chí).

Là cách tiếp cận quản lý du lịch, nhằm tối đa hóa lợi ích kinh tế, đảm bảo tính toàn vẹn môi trường, tạo sự công bằng xã hội, tăng cường lao động, phát huy các giá trị và tôn trọng văn hóa địa phương, tạo ra những sản phẩm du lịch có chất lượng, hàm lượng văn hóa và giá trị đạo đức cùng giá trị trải nghiệm cao hơn. Với các tiêu chí: *Trách nhiệm với người lao động, Trách nhiệm với xã hội, Trách nhiệm với môi trường, Trách nhiệm đối với khách du lịch.*

CHƯƠNG 3. THIẾT KẾ NGHIÊN CỨU

3.1. Quy trình nghiên cứu

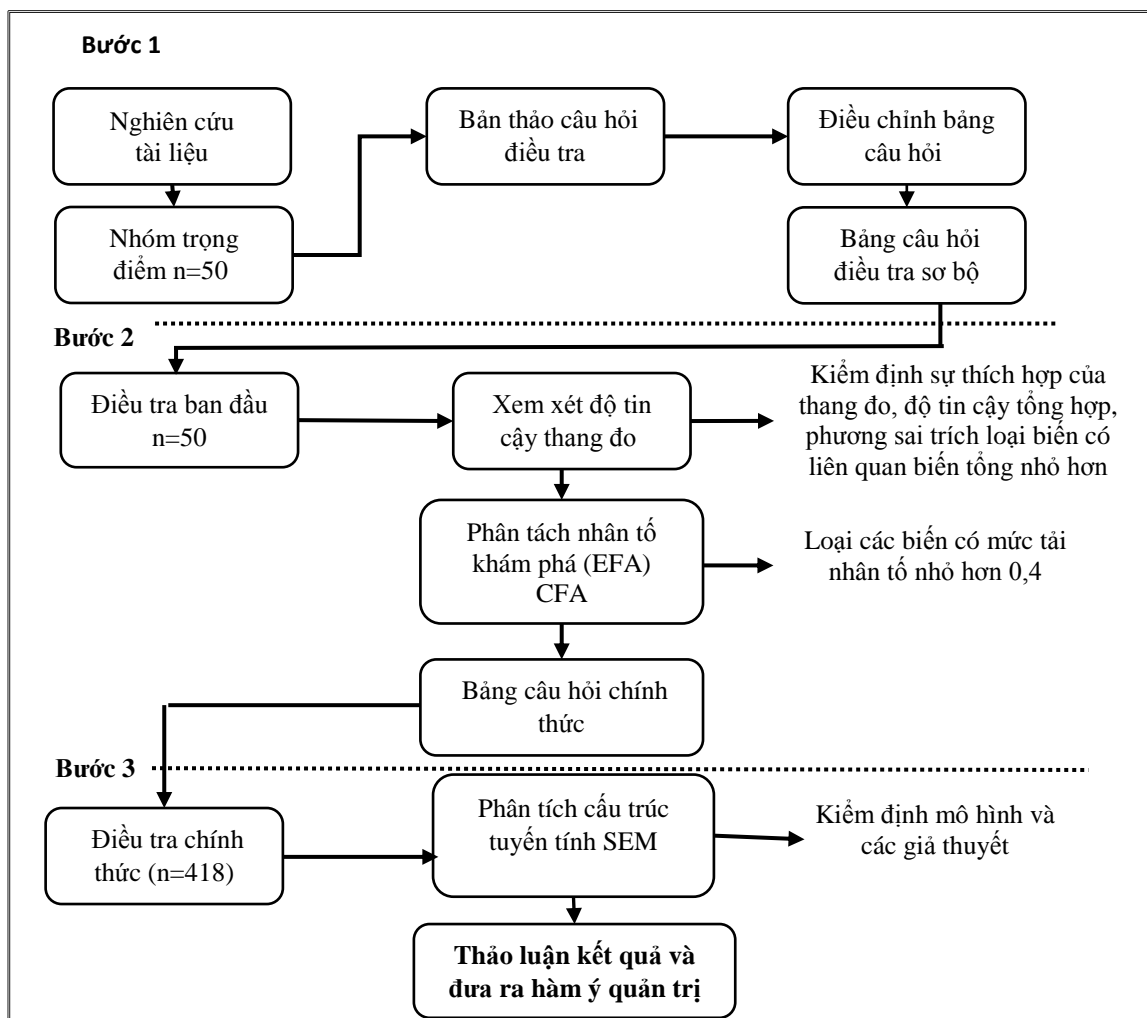

Hình 3.1. Quy trình nghiên cứu

Nguồn: Thực hiện của tác giả

Để đạt được mục tiêu đã đề ra, quy trình nghiên cứu này được thiết kế bao gồm 3 bước chính sau:

Bước 1) Nghiên cứu định tính: Nghiên cứu các tài liệu có liên quan làm cơ sở khoa học cho việc đề xuất mô hình nghiên cứu lý thuyết, từ đó hoàn thiện thang đo sơ bộ;

Bước 2) Nghiên cứu sơ bộ: Tác giả luận án tiến hành khảo sát sơ bộ, kiểm định kết quả nghiên cứu bằng Cronbach's Alpha; Phân tích nhân tố khám phá EFA (*Exploratory Factor Analysis*);

Bước 3) Nghiên cứu định lượng: Điều tra chính thức các đối tượng,

- (1) Thống kê mô tả;
- (2) Kiểm định Cronbach's Alpha khẳng định độ tin cậy của thang đo;
- (3) Phân tích nhân tố khám phá (EFA) để đánh giá giá trị của thang đo đảm bảo giá trị hội tụ và giá trị phân biệt;
- (4) Phân tích nhân tố khẳng định CFA (*Confirmatory Factor Analysis*) để phân tích dữ liệu thống kê để kiểm tra tính phù hợp của một mô hình đo lường với dữ liệu thực tế.

(5) Phân tích cấu trúc tuyến tính SEM (*Structural Equation Modeling*) để phân tích mối quan hệ đa chiều giữa nhiều biến trong một mô hình.

Các khái niệm trong mô hình nghiên cứu được đánh giá, kiểm định trên cơ sở dữ liệu điều tra với cỡ mẫu là 418.

Trình tự nghiên cứu được thực hiện gồm các nội dung được thể hiện trên sơ đồ Hình 3.1. Quy trình nghiên cứu được thiết kế qua các bước sau nhằm thực hiện mục tiêu chung và mục tiêu cụ thể cho nghiên cứu này.

3.2. Khung phân tích

3.3. Phương pháp nghiên cứu định tính

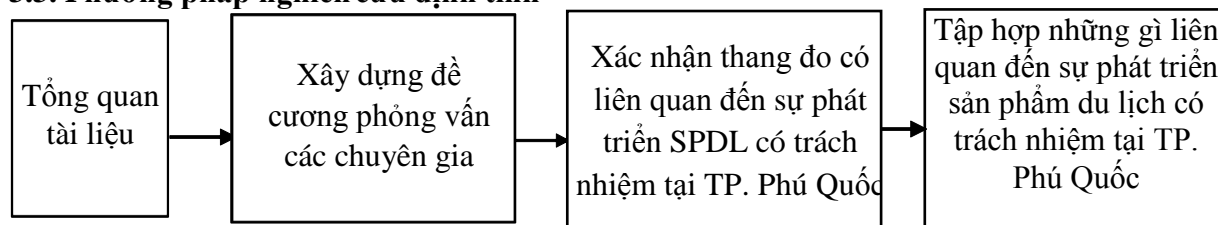

Hình 3.3. Quy trình nghiên cứu định tính

Nguồn: Tổng hợp của tác giả

3.4. Nghiên cứu định lượng

3.4.1. Nghiên cứu định lượng sơ bộ

3.4.1.1. Mẫu khảo sát sơ bộ

3.4.1.2. Nội dung thực hiện định lượng sơ bộ

3.4.1.3. Kết quả đánh giá định lượng sơ bộ

Dựa vào bảng khảo sát, tác giả thực hiện khảo sát sơ bộ. Sau khi thu thập được dữ liệu tác giả tiến hành nhập liệu và mã hóa dữ liệu chuẩn bị cho quá trình phân tích thống kê để đánh giá sơ bộ thang đo bằng việc kiểm tra độ tin cậy của thang đo thông qua hệ số Cronbach's alpha để loại các biến rác và tiếp theo là sử dụng phân tích nhân tố khám phá EFA để đánh giá các thang đo lường. Kết quả phân tích định lượng sơ bộ như sau:

Bảng 3.4. Kiểm định hệ số tin cậy trước đánh giá phân tích EFA

STT	Thang Đo	Số biến quan sát	Hệ số tin cậy alpha	Hệ số tương quan - biến tổng nhỏ nhất
1	Cầu du lịch	5	0,898	0,643
2	Tài nguyên du lịch	5	0,918	0,705
3	Cơ sở vật chất kỹ thuật du lịch	6	0,921	0,654
4	Nguồn nhân lực du lịch	4	0,845	0,651
5	Marketing du lịch	5	0,880	0,592
6	Tính có trách nhiệm	5	0,917	0,688
7	Phát triển sản phẩm du lịch có trách nhiệm	4	0,810	0,599
Tổng cộng		34		

Nguồn: Phân tích SPSS

3.4.2. Xác nhận thang đo liên quan đến phát triển sản phẩm du lịch có trách nhiệm

Từ lý thuyết và thảo luận trong chương 2 đã xác định được 7 yếu tố liên quan đến phát triển sản phẩm du lịch có trách nhiệm, bao gồm: 1/ Cầu du lịch, 2/ Tài nguyên du lịch, 3/ Cơ sở vật chất kỹ thuật du lịch, 4/ Nguồn nhân lực du lịch, 5/ Marketing du lịch, 6/ Tính có trách nhiệm, 7/ Phát triển sản phẩm du lịch có trách nhiệm

TIÊU KẾT

Chương 3 đã làm rõ quy trình nghiên cứu của luận án nhằm đạt mục tiêu đánh giá thực trạng sản phẩm du lịch có trách nhiệm tại thành phố Phú Quốc trong thời gian qua và đưa ra các giải pháp phát triển sản phẩm du lịch có trách nhiệm trong thời gian tới. Các phương pháp nghiên cứu được trình bày cụ thể nhằm đạt được từng mục tiêu cụ thể cho luận án. Phương pháp thống kê mô tả nhằm xác định giá trị trung bình, độ lệch chuẩn cũng như thứ tự và mức độ quan trọng của các quan sát/ phát biểu về giá trị cảm nhận và kỳ vọng của du khách trong và ngoài nước trước và sau khi du lịch đến thành phố Phú quốc thông qua các thuộc tính đánh giá hài lòng, những hạn chế và nguyên nhân trong phát triển du lịch, khả năng thực hiện các giải pháp.

Thực hiện phương pháp định tính để chọn lọc những biến quan sát phù hợp với nghiên cứu. Xác định thang đo với các yếu tố ảnh hưởng đến phát triển sản phẩm du lịch có trách nhiệm. Đồng thời mô tả kỹ cách thức chọn mẫu, xây dựng bảng hỏi và phương pháp điều tra nhằm đánh giá sự hài lòng của du khách thông qua giá trị cảm nhận trước và sau khi du lịch đến Phú Quốc. Nghiên cứu định tính được sử dụng để xây dựng các chỉ tiêu đánh giá sản phẩm du lịch có trách nhiệm theo ba góc độ kinh tế, xã hội và môi trường; đồng thời xây dựng các chỉ tiêu đánh giá sự hài lòng của du khách đối với phát triển sản phẩm du lịch có trách nhiệm tại địa phương. Trong khi đó, phương pháp định lượng được sử dụng để điều tra dữ liệu sơ cấp; xử lý kết quả phân tích dữ liệu điều tra nhằm đánh giá tính phát triển sản phẩm du lịch có trách nhiệm, đánh giá hạn chế nguyên nhân cũng như đánh giá tính khả thi của từng giải pháp áp dụng.

CHƯƠNG 4. KẾT QUẢ NGHIÊN CỨU

4.1. Kết quả nghiên cứu định tính

4.1.1. Thực trạng của sự phát triển sản phẩm du lịch có trách nhiệm tại Phú Quốc

4.1.2. Các yếu tố ảnh hưởng đến phát triển sản phẩm du lịch có trách nhiệm tại Phú Quốc

4.1.2.1. Cầu du lịch

4.1.2.2. Tài nguyên du lịch

4.1.2.3. Cơ sở vật chất kỹ thuật du lịch

4.1.2.4. Nguồn nhân lực du lịch

4.1.2.5. Marketing du lịch

4.1.2.6. Tính trách nhiệm

4.2. Kết quả nghiên cứu định lượng

4.2.1. Thống kê mẫu khảo sát

4.2.2. Đánh giá ban đầu thang đo

4.2.3. Đánh giá thang đo

4.2.4. Phân tích EFA

- *Kết quả EFA các yếu tố liên quan đến sự phát triển sản phẩm du lịch có trách nhiệm ở TP. Phú Quốc*

Sau khi phân tích hệ số tin cậy, tiếp tục phân tích EFA.

- Kết quả phân tích EFA lần đầu, 34 biến quan sát trong 7 thành phần thang đo có 34 biến quan sát liên quan đến phát triển sản phẩm du lịch có trách nhiệm TP. Phú Quốc đã phân tán thành 7 thành phần có hệ số KMO = 0,798 với giá trị riêng là 1,533 và Phương sai trích là 73,665%, Bartlett đạt giá trị 16320,808 với mức ý nghĩa Sig = 0,000; chứng tỏ dữ liệu phân tích phù hợp.

Như vậy, thang đo có mối tương quan đến phát triển sản phẩm du lịch có trách nhiệm TP. Phú Quốc từ 34 biến quan sát sau phân tích Cronbach alpha tất cả 34 biến quan sát đều đạt độ tin cậy để đưa vào phân tích EFA. Sau khi phân tích EFA vẫn giữ nguyên 7 thành phần với 34 biến quan sát, đáp ứng tiêu chuẩn độ tin cậy và độ giá trị, phân tích EFA đạt yêu cầu

4.2.5. Phân tích EFA biến phụ thuộc phát triển sản phẩm du lịch có trách nhiệm tại TP. Phú Quốc

4.3. Phân tích nhân tố khẳng định (CFA) các nhân tố ảnh hưởng đến phát triển sản phẩm du lịch có trách nhiệm tại TP. Phú Quốc

Dựa vào kết quả phân tích CFA của hình 4.1 cho thấy mô hình có bậc 185 tự do với giá trị thống kê Chi – square là 454,163 ($p = 0,000$); Chi – Square/df = 1,455 < 2; GFI = 0,916 > 0,9; TLI = 0,936 > 0,9; CFI = 0,949 > 0,9 và RMSEA = 0,059 < 0,08 thì mô hình phù hợp tốt với dữ liệu thị trường (Lê Quang Hùng, 2016). Như vậy, với kết quả phân tích như trên trong phân tích CFA mô hình tới hạn cho thấy mô hình đo lường tương thích với dữ liệu khảo sát. Từ mức độ phù hợp của mô hình với dữ liệu khảo sát cho ta điều kiện cần và đủ để cho tập biến quan sát đạt được tính đơn hướng và cũng không có sai số của tập biến quan sát có tương quan với nhau nên kết luận các thang đo đạt tính đơn hướng.

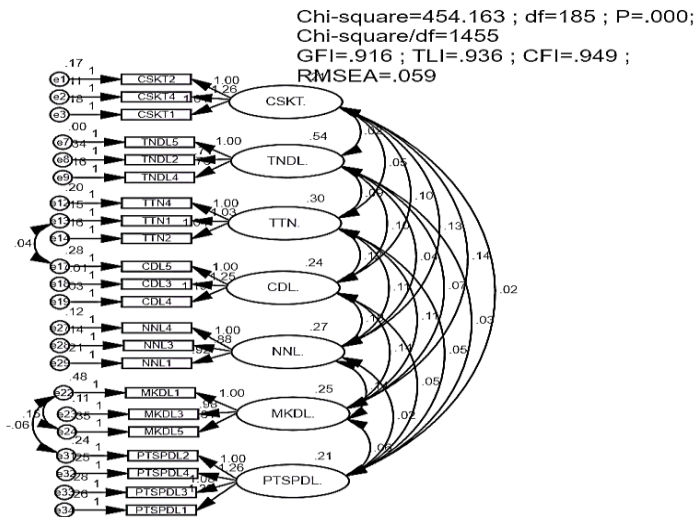

Hình 4.1. Mô hình tối hạn ước lượng chưa chuẩn hóa (CFA)

Nguồn: xử lý dữ liệu bằng AMOS

4.3.1. Kết quả giá trị tin cậy tổng hợp, phương sai trích tổng hợp, độ tin cậy Cronbach's alpha.

4.3.2. Kiểm định giá trị hội tụ

4.3.3. Kết quả kiểm định giá trị phân biệt

4.4. Kiểm định mô hình nghiên cứu

4.4.1. Kiểm định mô hình lý thuyết bằng phân tích SEM

Phương pháp phân tích cấu trúc tuyến tính được sử dụng để kiểm định mô hình nghiên cứu. Tương tự như lúc kiểm định các mô hình thang đo, phương pháp ước lượng được sử dụng để ước lượng các tham số của mô hình và phương pháp bootstrap sẽ được sử dụng để ước lượng lại các tham số mô hình để kiểm tra độ tin cậy của các ước lượng.

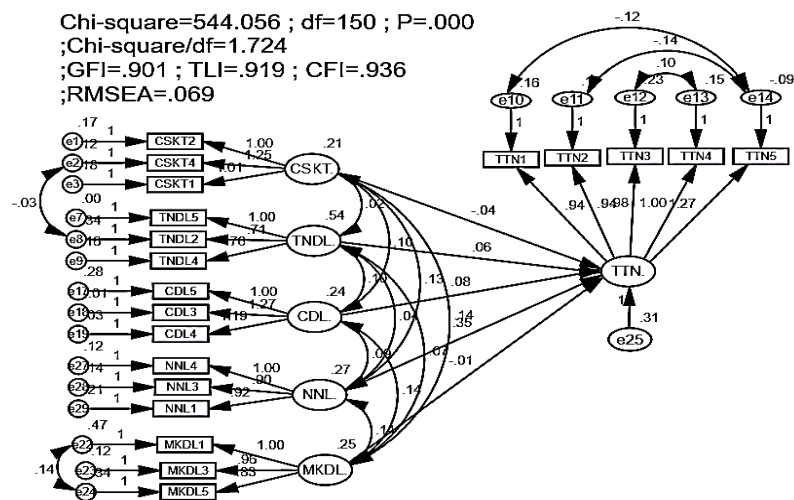

Hình 4.2. Kết quả SEM của mô hình lý thuyết tính trách nhiệm (TTN)

4.4.2. Kết quả kiểm định giả thuyết tính trách nhiệm (TTN)

Kết quả kiểm định cấu trúc tuyến tính cho thấy mô hình có bậc 150 tự do với giá trị thống kê Chi - square là 544,056 ($p = 0,000$); Chi - square/df = 1,724 < 2 và các chỉ tiêu đánh giá mức độ phù hợp khác đều đạt yêu cầu: GFI = 0,901 > 0,9 ; TLI = 0,919 > 0,9; CFI = 0,936 > 0,9 và RMSEA = 0,069 < 0,08. Như vậy, ta có thể kết luận là mô hình này thích hợp với dữ liệu thu thập từ khảo sát.

4.4.3. Kết quả kiểm định giả thuyết tính trách nhiệm (PTSPDL)

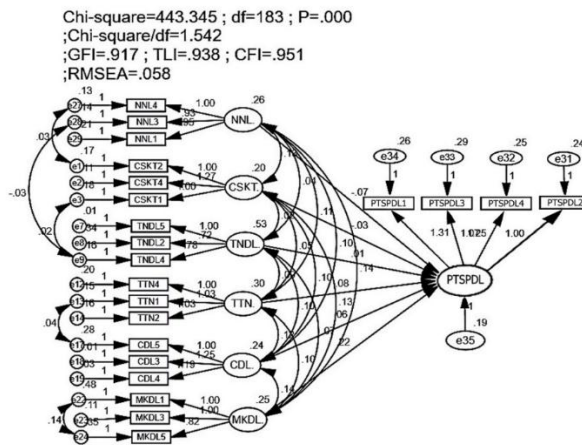

Hình 4.3. Kết quả SEM của mô hình lý thuyết phát triển sản phẩm du lịch (PTSPDL)

Nguồn: Xử lý dữ liệu bằng AMOS

Kết quả kiểm định cấu trúc tuyến tính cho thấy mô hình có bậc 183 tự do với giá trị thống kê Chi – square là 443,345 ($p = 0,000$); Chi – square/df = 1,542 < 2 và các chỉ tiêu đánh giá mức độ phù hợp khác đều đạt yêu cầu: GFI = 0,917 > 0,9 ; TLI = 0,938 > 0,9; CFI = 0,951 > 0,9 và RMSEA = 0,058 < 0,08. Như vậy, ta có thể kết luận là mô hình này thích hợp với dữ liệu thu thập từ khảo sát.

4.4.4. Kiểm định ước lượng mô hình bằng bootstrap

Nghiên cứu này khảo sát có 418 phiếu đạt yêu cầu, trong Bootstrap tác giả chọn 1000 mẫu khác theo phương pháp lặp lại và có thay thế. Cho nên mỗi mẫu lặp lại có thể có cùng số quan sát với số quan sát ban đầu là 418. Trong một mẫu mà Bootstrap chọn ra, có thể xảy ra trường hợp hai hay nhiều quan sát trùng nhau.

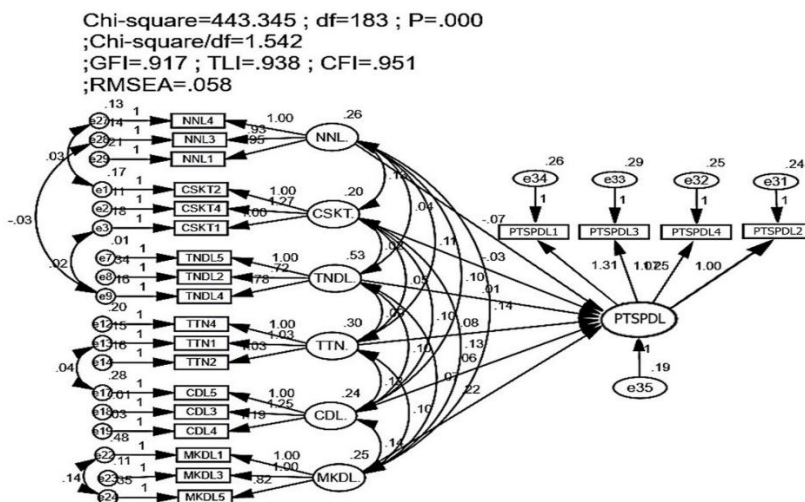

Hình 4.4. Ước lượng mô hình Bootstrap

Nguồn: Xử lý dữ liệu bằng AMOS

Kết quả Bootstrap cho thấy cho thấy mô hình có bậc tự do 183 với giá trị thống kê Chi – square là 443,345 ($p = 0,000$); Chi – square/df = 1,542 < 2 và các chỉ tiêu đánh giá mức độ phù hợp khác đều đạt yêu cầu: GFI = 0,917 > 0,9 ; TLI = 0,938 > 0,9; CFI = 0,951 > 0,9 và RMSEA = 0,058 > 0,08. Như vậy, ta có thể kết luận dữ liệu mô hình Bootstrap thích hợp với dữ liệu thu thập từ khảo sát vì tất cả các chỉ số đều phù hợp mô hình.

4.4.5. Kết quả kiểm định giả thuyết phát triển sản phẩm du lịch (PTSPDL)

Khi có kết quả của ước lượng Bootstrap cho ta biết rằng độ chệch có giá trị rất nhỏ nên ước lượng trong mô hình có thể tin cậy được. Sau đó, ta sẽ tiến hành kiểm định các giả thuyết, kết quả được thể hiện qua bảng sau.

Bảng 4.11. Kết quả ước lượng mối quan hệ nhân quả giữa các khái niệm trong mô hình nghiên cứu (chưa chuẩn hóa) của sản phẩm du lịch

Mối quan hệ	Estimate	S.E.	C.R.	P	Label
PTSPDL <--- CSKT	0,032	0,090	-0,356	0,022	Chấp nhận
PTSPDL <--- TNDL	0,008	0,036	0,213	0,031	Chấp nhận
PTSPDL <--- TTN	0,083	0,061	10,361	0,023	Chấp nhận
PTSPDL <--- CDL	0,059	0,068	0,868	0,005	Chấp nhận
PTSPDL <--- NNL	0,070	0,078	-0,896	0,007	Chấp nhận
PTSPDL <--- MKDL	0,217	0,099	20,193	0,028	Chấp nhận

Nguồn: Xử lý dữ liệu bằng AMOS

Đối với biến trung gian tính trách nhiệm, kết quả cho thấy nhân tố này cũng có tác động đến phát triển sản phẩm du lịch có trách nhiệm là H1a, H2a, H3a, H4a và H5a, có giá trị p nhỏ hơn 0,05 và trọng số ước lượng chưa chuẩn hóa mang dấu dương phù hợp với giả thuyết ban đầu.

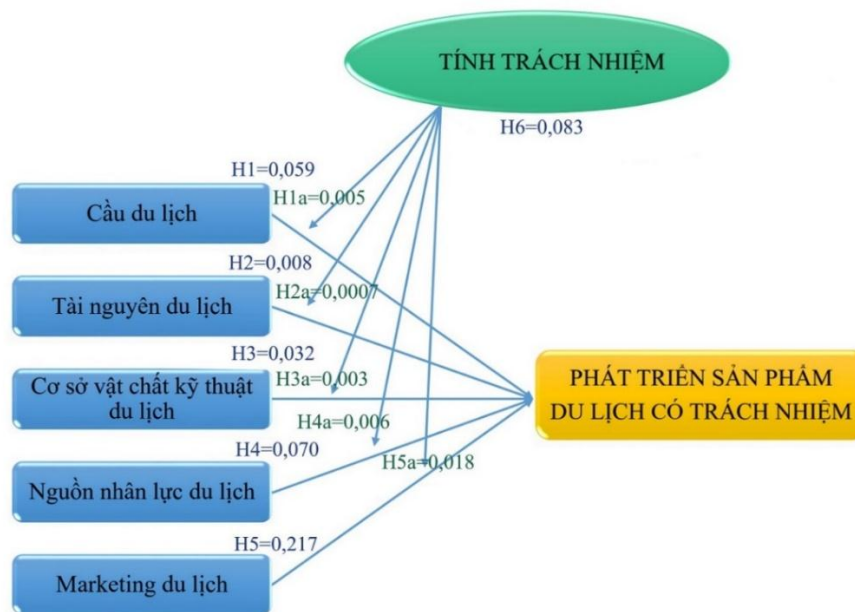

Hình 4.5. Kết quả mô hình nghiên cứu (SEM)

Nguồn: Tính toán của tác giả

4.5. Kiểm định sự khác biệt của phát triển sản phẩm du lịch có trách nhiệm theo đặc điểm cá nhân

4.5.1. Đánh giá mức độ liên quan đến phát triển sản phẩm du lịch có trách nhiệm về giới tính

4.5.2. Đánh giá mức độ liên quan phát triển sản phẩm du lịch có trách nhiệm giữa những người có độ tuổi khác nhau

4.5.3. Đánh giá mức độ liên quan đến phát triển sản phẩm du lịch có trách nhiệm giữa trình độ khác nhau

4.5.4. Đánh giá mức độ liên quan đến phát triển sản phẩm du lịch có trách nhiệm giữa qui mô doanh nghiệp khác nhau

4.5.5. Đánh giá mức độ liên quan đến phát triển sản phẩm du lịch có trách nhiệm giữa những loại hình doanh nghiệp khác nhau

4.6. Phân tích giá trị bình quân từng nhân tố liên quan đến phát triển sản phẩm du lịch có trách nhiệm

4.6.1. Tính trách nhiệm (TTN)

4.6.2. Marketing du lịch (MKDL)

4.6.3. Nguồn nhân lực du lịch (NNL)

4.6.4. Cơ sở vật chất kỹ thuật du lịch (CSKT)

4.6.5. Tài nguyên du lịch (TNDL)

4.6.6. Cầu du lịch (CDL)

4.6.7. Phát triển sản phẩm du lịch có trách nhiệm (PTSPDL)

TIỂU KẾT

Chương 4 đã phân tích đánh giá thực trạng Phát triển sản phẩm du lịch có trách nhiệm ở TP. Phú Quốc và đánh giá những yếu tố liên quan đến Phát triển sản phẩm du lịch có trách nhiệm đã được đưa ra trong chương 2. Phân tích đánh giá tổng thể đến Phát triển sản phẩm du lịch có trách nhiệm ở TP. Phú Quốc.

Du lịch có trách nhiệm là một cách tiếp cận quản lý du lịch, nhằm tối đa hóa lợi ích kinh tế, xã hội, môi trường và giảm thiểu chi phí tới các điểm đến. Bản chất của loại hình du lịch này chứa đựng những đặc trưng của phát triển du lịch bền vững, tuy nhiên nó mang tính phổ quát, định hướng cao hơn, thậm chí điều chỉnh tất cả các loại hình du lịch khác nhằm hướng đến mục tiêu phát triển hài hòa ngành du lịch, đem lại bình đẳng cho tất cả chủ thể tham gia vào quá trình phát triển du lịch; đồng thời góp phần đáng kể trong việc hỗ trợ tạo dựng một môi trường lành mạnh.

Trình bày về đặc điểm mẫu, kiểm định mối tương quan bằng hệ số tin cậy và phân tích EFA rút trích được thành phần liên quan đến Phát triển sản phẩm du lịch có trách nhiệm ở TP. Phú Quốc: 1/ Cầu du lịch, 2/ Tài nguyên du lịch, 3/ Cơ sở vật chất kỹ thuật du lịch, 4/ Nguồn nhân lực du lịch, 5/ Marketing du lịch, 6/ Tính trách nhiệm, và tác động cùng chiều với sự Phát triển sản phẩm du lịch có trách nhiệm tại TP. Phú Quốc.

Kết quả có 6 thành phần đều có mối tương quan cùng chiều với Phát triển sản phẩm du lịch có trách nhiệm (SPDL) ở TP. Phú Quốc ở giá trị sig < 0, 05 (mức ý nghĩa 5%). Kết quả

mô hình đạt kiểm định, có 6 giả thuyết được chấp nhận từ cao xuống thấp bao gồm: MKDL, TTN,>NNL, CDL, CSKT, TNDL.

Tuy nhiên, sự phát triển của các hoạt động du lịch biển đã dẫn đến sự gia tăng của các vấn đề an ninh trật tự tại địa phương, vấn đề về người nhập cư, vấn đề về giá cả sinh hoạt... Kết quả khảo sát cho thấy, hoạt động du lịch biển đã làm hàng hóa trở lên khan hiếm và tăng giá gây khó khăn cho đời sống người dân địa phương, nhất là mùa du lịch cao điểm. Theo số liệu khảo sát của Sở Du lịch Kiên Giang năm 2020, có 65,7% người dân địa phương đồng ý với nhận định này.

CHƯƠNG 5. THẢO LUẬN KẾT QUẢ VÀ HÀM Ý

5.1. Thảo luận về kết quả nghiên cứu

- Cơ hội Du lịch có trách nhiệm trong chính sách và quy hoạch nhằm đạt được sự bền vững

- Vai trò của chính phủ trong việc thúc đẩy tính bền vững trong ngành du lịch

5.1.1. Thực trạng của sự phát triển sản phẩm du lịch có trách nhiệm tại Phú Quốc

Bảng 5.1. Thứ tự vai trò các thang đo đánh giá đến phát triển sản phẩm DL có trách nhiệm

STT	Mô tả thang đo	Ký hiệu
1	Cầu du lịch	CDL
2	Tài nguyên du lịch	TNDL
3	Cơ sở vật chất kỹ thuật du lịch	CSKT
4	Nguồn nhân lực du lịch,	NNL
5	Marketing du lịch	MKDL
6	Tính có trách nhiệm	TTN

Nguồn: Nghiên cứu của tác giả

Kết quả này cũng đã trả lời câu hỏi nghiên cứu thứ hai là “Thực trạng sản xuất và tiêu thụ sản phẩm du lịch có trách nhiệm ở Phú Quốc là như thế nào?”.

5.1.2. Những yếu tố ảnh hưởng đáng kể đến phát triển sản phẩm du lịch có trách nhiệm

Bảng 5.2. Tổng hợp các yếu tố và thang đo ảnh hưởng phát triển sản phẩm du lịch có trách nhiệm

STT	Các yếu tố	Tổng hợp thang đo		
		Lần 1	Sau NCDT	Sau NCĐL
1	Cầu du lịch	6	5	5
2	Tài nguyên du lịch	7	5	5
3	Cơ sở vật chất kỹ thuật du lịch	9	6	6
4	Nguồn nhân lực du lịch	5	4	4
5	Marketing du lịch	5	5	5
6	Tính có trách nhiệm	5	5	5
7	Phát triển sản phẩm du lịch có trách nhiệm	4	4	4
	Tổng cộng	41	34	34

Nguồn: Nghiên cứu của tác giả

5.1.3. Đánh giá ảnh hưởng của các yếu tố được lựa chọn đến phát triển sản phẩm du lịch có trách nhiệm tại Phú Quốc

Câu hỏi thứ ba trong nghiên cứu là: “Vai trò của các yếu tố ảnh hưởng đến hình thành và phát triển sản phẩm du lịch có trách nhiệm ở Phú Quốc là như thế nào?”

Thứ nhất, để đánh giá các yếu tố ảnh hưởng như thế nào đến Phát triển sản phẩm du lịch có trách nhiệm tại Phú Quốc, kết quả phân tích yếu tố khẳng định (CFA) để đánh giá tính hội tụ và phân biệt cấu trúc biến và mô hình cấu trúc tuyến tính (SEM) đã chỉ ra: trong 6 thang đo được đưa vào mô hình, tác động ảnh hưởng đến phát triển du lịch có trách nhiệm Phú Quốc, cho phép ước lượng mối quan hệ giữa các biến số trong mô hình sau khi đã điều chỉnh sai số đo lường và sai số lý thuyết, do vậy các kết quả đầu ra sẽ mang tính "thực" cao đáng kể.

Thứ hai, để phân tích giá trị trung bình của các yếu tố, đánh giá mức độ ảnh hưởng của từng yếu tố đến Phát triển sản phẩm du lịch có trách nhiệm tại Phú Quốc, tác giả tập trung

thảo luận dựa trên kết quả số liệu thống kê bằng phần mềm SPSS AMOS 22.0, theo mức độ ảnh hưởng giảm dần của từng yếu tố, cụ thể như sau:

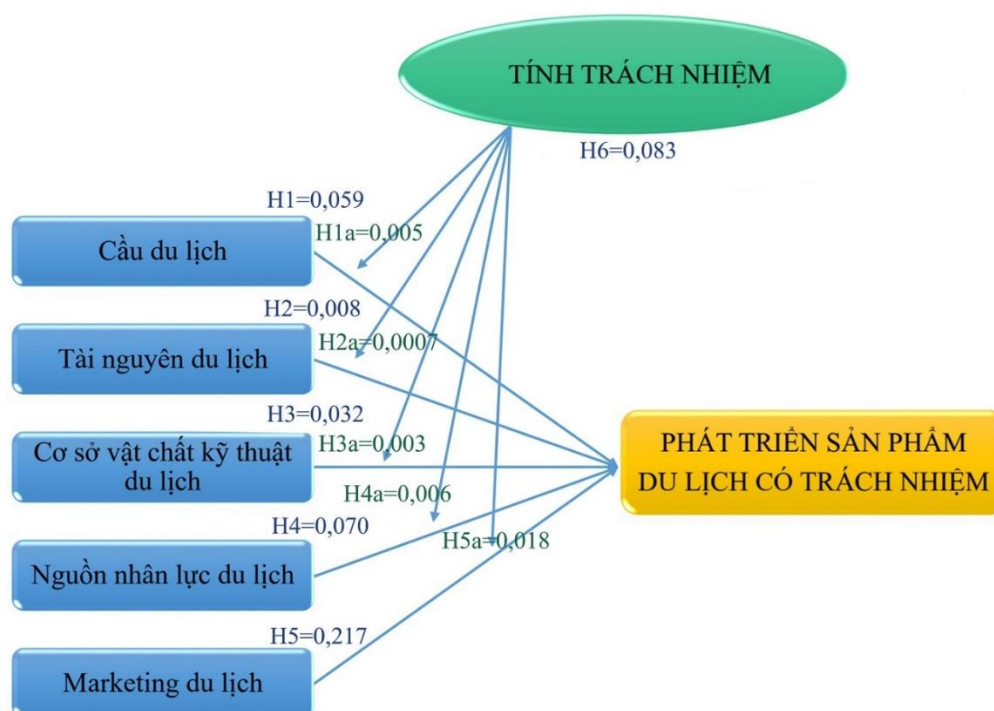

5.2. Các hàm ý chính sách

5.2.1. Căn cứ đề xuất hàm ý chính sách

- Căn cứ pháp lý: Quyết định Số: 1613/QĐ-UBND Kiên Giang ngày 29/6/2022 phê duyệt đề án “Phát triển du lịch cộng đồng trên địa bàn tỉnh Kiên Giang giai đoạn 2021 - 2025, định hướng đến năm 2030.” và dựa theo Quyết định số 147/QĐ-TTg ngày 22/01/2020 của Thủ tướng Chính phủ phê duyệt Chiến lược phát triển du lịch Việt Nam đến năm 2030. Mục tiêu đến năm 2030, du lịch thực sự là ngành kinh tế mũi nhọn và phát triển bền vững. Việt Nam trở thành điểm đến đặc biệt hấp dẫn, thuộc nhóm 30 quốc gia có năng lực cạnh tranh du lịch hàng đầu thế giới, đáp ứng đầy đủ yêu cầu và mục tiêu phát triển bền vững.

5.2.2. Các hàm ý chính sách phát triển sản phẩm du lịch có trách nhiệm của TP Phú Quốc

5.2.2.1. Các hàm ý chính sách về phát triển Marketing du lịch

Yếu tố *marketing du lịch* (MKDL) có hệ số ước lượng 0,217 cho thấy marketing có trách nhiệm trong du lịch rất quan trọng nếu muốn Phát triển sản phẩm du lịch có trách nhiệm ở TP. Phú Quốc. Marketing có khả năng tác động đến giá trị thương hiệu, chất lượng sản phẩm, định hướng tiêu dùng và thậm chí là có thể điều chỉnh hành vi tiêu dùng của khách du lịch.

5.2.2.2. Các hàm ý chính sách về Tính trách nhiệm

Yếu tố **Tính trách nhiệm** (TTN) có hệ số ước lượng 0,083 liên quan mạnh cho thấy tính có trách nhiệm sẽ giúp giảm thiểu các tác động tiêu cực về kinh tế, xã hội và môi trường, mang lại nhiều lợi ích hơn cho người dân địa phương và tăng thu nhập cho các cộng đồng dân cư, cải thiện điều kiện làm việc và khuyến khích người dân tham gia vào quá trình quyết định những vấn đề ảnh hưởng tới sinh kế của họ, từ đó tác động đến ý thức cộng đồng địa phương trong việc bảo tồn, gìn giữ các di sản tự nhiên và văn hóa.

5.2.2.3. Các hàm ý chính sách về nguồn nhân lực du lịch có trách nhiệm

Yếu tố **Nguồn nhân lực du lịch có trách nhiệm** (NNL) có hệ số ước lượng 0,070. Thể hiện vai trò quan trọng của nhân lực du lịch cần được đào tạo kiến thức nghiệp vụ, ý thức trách nhiệm để có thể lan toả thành phương thức thực hành du lịch có trách nhiệm, hướng tới

sự phát triển bền vững (Day, 1994). Thành công và kết quả của công việc trong lĩnh vực du lịch phần lớn phụ thuộc vào nguồn nhân lực, nên cần tính đến chất lượng và lực lượng lao động chuyên nghiệp sẽ có động lực làm việc và sẽ góp phần vào thành công và khả năng cạnh tranh của doanh nghiệp

5.2.2.4. Cầu du lịch

Yếu tố **Cầu du lịch (CDL)** có hệ số ước lượng 0,059 cho thấy những tác động mạnh mẽ và kéo dài của đại dịch COVID-19 đã làm thay đổi thói quen tiêu dùng của người dân trên mọi lĩnh vực, trong đó có du lịch. Xu hướng du lịch “du lịch xanh”, “du lịch thân thiện môi trường”, đang dần chiếm ưu thế trong việc lựa chọn sản phẩm dịch vụ của du khách.. Cùng với đó, du khách còn thể hiện trách nhiệm với cộng đồng, với môi trường tại mỗi điểm đến..

5.2.2.5. Các hàm ý chính sách phát triển Cơ sở vật chất kỹ thuật du lịch

Yếu tố **Cơ sở vật chất kỹ thuật du lịch (CSKT)** có hệ số ước lượng 0,032. Cơ sở vật chất kỹ thuật du lịch là động lực để phát triển kinh tế, muốn khai thác tiềm năng du lịch cần tăng cường, ưu tiên phát triển.

Tính đến tháng 7 năm 2019, tổng số cơ sở lưu trú du lịch của Phú Quốc là 726 cơ sở, với 22.654 phòng. Trong đó, 9 cơ sở được xếp hạng 4 sao, với 1.218 phòng và 10 cơ sở được xếp hạng 5 sao, với 6.861 phòng; còn lại là cơ sở được xếp hạng 1, 2, 3 sao, cùng các nhà nghỉ và các loại hình cơ sở lưu trú khác. Ngoài ra, còn nhiều khách sạn tiêu chuẩn 4-5 sao sắp đưa vào hoạt động nhằm đảm bảo đáp ứng đầy đủ nhu cầu của du khách (Châu Anh, 2017)

5.2.2.6. Các hàm ý chính sách bảo vệ/giữ gìn Tài nguyên du lịch

Yếu tố **Tài nguyên du lịch (TNDL)** có hệ số ước lượng 0,008 liên quan khá mạnh cho thấy riêng hệ sinh thái biển đảo. Phú Quốc có đầy đủ các điều kiện để phát triển du lịch sinh thái, nghỉ dưỡng. Đảo Phú Quốc không chỉ có bờ biển đẹp, các điểm du lịch lặn mà còn độc đáo với những nghề truyền thống của người dân nơi đây.

5.3. Một số khuyến nghị

Các kết quả của việc giám sát được đánh giá và thực thi, chỉ cần theo dõi những tác động của du lịch đối với cộng đồng và những lợi ích du lịch mang lại tính bền vững trong cộng đồng sẽ làm nên sự thành công trong quá trình hoạt động và phát triển điểm tham quan du lịch và các sản phẩm du lịch. Do đó, các kết quả giám sát và đánh giá cần được coi như kim chỉ nam cho sự phát triển và thực hiện các chính sách, hành động ngắn hạn và dài hạn trong tương lai. Các tổ chức quản lý cộng đồng cũng cần đảm bảo kết quả giám sát và đánh giá sẽ được đưa vào các nghiên cứu, điều chỉnh chiến lược và kế hoạch hành động du lịch tới.

5.4. Hạn chế của nghiên cứu và hướng nghiên cứu tiếp theo

Mặc dù kết quả nghiên cứu đã giải quyết được mục tiêu và những câu hỏi nghiên cứu đặt ra, tuy nhiên luận án vẫn còn một số hạn chế sau:

Thứ nhất, có nhiều trường phái nghiên cứu khác nhau khi nghiên cứu về du lịch có trách nhiệm. Tuy nhiên, nghiên cứu chỉ tập trung theo trường phái lý thuyết phát triển du lịch bền vững

Thứ hai, các yếu tố đưa vào nghiên cứu mới chỉ giải thích được 62,5% sự biến động của phát triển du lịch có trách nhiệm, còn lại 37,5% (Bảng 4.8) là do các yếu tố khác nhưng chưa được tác giả đề cập đưa vào nghiên cứu. Vì vậy, các nghiên cứu tiếp theo nên bổ sung thêm các yếu tố để đánh giá phát triển du lịch có trách nhiệm có kết quả cao hơn. Đồng thời, nghiên cứu được thực hiện tại Phú Quốc, khu vực có tính chất đặc thù về địa hình, khí hậu và đặc điểm riêng về dân cư, dân tộc nên có thể chưa làm rõ được những khác biệt về các yếu tố ảnh hưởng đến phát triển du lịch có trách nhiệm và nội hàm của nó. Do đó, các nghiên cứu trong tương lai nên mở rộng phạm vi nghiên cứu để có kết quả tốt hơn.

TIÊU KẾT

Du lịch có trách nhiệm cùng chung nền tảng và mục đích như du lịch bền vững, nhưng chú trọng mạnh mẽ vào sự phối hợp của các đối tác và phương pháp tiếp cận theo định hướng hành động và kết quả để tạo ra những sản phẩm du lịch vừa khả thi về thương mại và vừa có khả năng đóng góp vào sự phát triển của địa phương. Cách tiếp cận này nhằm tạo ra những trải nghiệm tích cực cho du khách và chủ nhà, nâng cao nhận thức về môi trường và văn hoá, giảm đến mức thấp nhất những tác động xấu của du lịch, chú trọng tới người nghèo bằng cách trao quyền cho người dân địa phương và tăng đến mức tối đa thu nhập và việc làm của họ từ du lịch. Chính vì vậy, du lịch có trách nhiệm hoàn toàn đáp ứng yêu cầu của sự phát triển trong bối cảnh hiện nay.

Trong những năm gần đây, ở Việt Nam, du lịch có trách nhiệm đã được đề xuất như một phương thức thực tiễn để đạt được các kết quả trực tiếp hơn. Đồng thời, một nhóm các công ty lữ hành tự nguyện cam kết thúc đẩy du lịch có trách nhiệm ở Việt Nam đã hình thành Câu lạc bộ Lữ hành có Trách nhiệm. Hiện nay ngày càng có nhiều công ty du lịch cam kết điều hành kinh doanh một cách bền vững và có trách nhiệm về xã hội, xây dựng các chính sách du lịch có trách nhiệm cho hoạt động của mình

Theo nhận định của các chuyên gia quốc tế, nguyên tắc về phát triển du lịch có trách nhiệm sẽ được áp dụng một cách thành công ở Việt Nam nếu mọi thành phần tham gia vào quá trình du lịch có nhận thức cao về du lịch có trách nhiệm và ngày càng có nhiều sản phẩm du lịch có trách nhiệm được tạo ra để cung cấp cho thị trường ngày càng hướng tới tính “có trách nhiệm” hơn trong hoạt động du lịch. Để đạt được điều này đòi hỏi tất cả các đối tác trong ngành Du lịch cần nỗ lực cùng nhau làm việc hướng tới mục tiêu chung là tạo ra nhiều sản phẩm du lịch có trách nhiệm hơn.

Phú Quốc là thành phố đảo đầu tiên của Việt Nam có đầy đủ những đặc điểm cần thiết để du lịch, đặc biệt là du lịch biển trở thành ngành kinh tế mũi nhọn, góp phần phát triển kinh tế thành phố và mở rộng giao lưu kinh tế, văn hóa giữa Phú Quốc với các tỉnh, thành phố trong nước. Là hòn đảo chuyên đánh bắt hải sản và nổi tiếng với nghề làm nước mắm, từ cuối những năm 1990, Phú Quốc đã được định hướng phát triển thành trung tâm du lịch của Việt Nam và thế giới. Quá trình chuyển đổi này mất rất nhiều thời gian, với đầu tư cơ sở hạ tầng là đòn bẩy. Từ năm 2012, đầu tư cơ sở hạ tầng ở Phú Quốc, đặc biệt là sân bay thành phố và kết nối với lưới điện quốc gia đã giúp du lịch chuyển mình mạnh mẽ. Những thành tựu trong phát triển kinh tế du lịch đã tạo ra những tiền đề, điều kiện hết sức quan trọng để ổn định kinh tế, xã hội, môi trường, phát triển kinh tế địa phương, tạo sự bình đẳng xã hội và phân chia lợi ích công bằng cũng như nâng cao nhận thức, trách nhiệm của các tầng lớp trong xã hội về bảo vệ văn hóa, truyền thống dân tộc, tài nguyên thiên nhiên và môi trường sinh thái. Để kinh tế du lịch Phú Quốc phát triển bền vững cần có những giải pháp khả thi, phù hợp. Ngoài các giải pháp nêu trên, cần có sự phối hợp chặt chẽ giữa cơ quan quản lý nhà nước, cơ quan du lịch và cộng đồng địa phương nhằm tạo nền tảng vững chắc cho sự phát triển toàn diện của kinh tế du lịch Phú Quốc trong tương lai.

Qua kết quả nghiên cứu trên, một số khuyến nghị được đề xuất nhằm tăng sức hấp dẫn của điểm đến Phú Quốc và thu hút du khách hơn trong thời gian tới như sau:

Trên cơ sở thảo luận về kết quả nghiên cứu, luận án đề xuất 3 nhóm khuyến nghị với cơ quan quản lý nhà nước, chính quyền địa phương, cộng đồng địa phương, khách du lịch và doanh nghiệp kinh doanh du lịch.

KẾT LUẬN

Tổng hợp các nội dung và kết quả nghiên cứu cho thấy, Thành phố Phú Quốc có nhiều tiềm năng và thế mạnh để phát triển du lịch có trách nhiệm, tuy nhiên những tiềm năng và thế mạnh đó chưa được khai thác một cách hiệu quả, góp phần xứng đáng là ngành kinh tế mũi nhọn, thúc đẩy sự phát triển kinh tế, xã hội của vùng. Xuất phát từ lý luận và thực tiễn phát triển sản phẩm du lịch có trách nhiệm tại thành phố Phú Quốc, luận án được thực hiện với mục tiêu nghiên cứu một số yếu tố ảnh hưởng đến phát triển sản phẩm du lịch có trách nhiệm tại thành phố Phú Quốc dựa trên quan điểm đánh giá, nhận thức của người dân địa phương. Để thực hiện mục tiêu đó, luận án đã tổng quan các công trình nghiên cứu trước đây liên quan đến phát triển du lịch có trách nhiệm, xác định khoảng trống cho nghiên cứu; tổng hợp những vấn đề lý luận về phát triển du lịch có trách nhiệm và những yếu tố ảnh hưởng đến phát triển du lịch có trách nhiệm; tổng hợp và lựa chọn lý thuyết cho nghiên cứu, theo đó lý thuyết được tác giả sử dụng cho nghiên cứu là lý thuyết phát triển du lịch bền vững. Trên cơ sở đó, luận án đã tập trung phân tích, đánh giá thực trạng Phát triển sản phẩm du lịch có trách nhiệm tại thành phố Phú Quốc.

Mục tiêu của nghiên cứu này là xác lập cơ sở lý luận về phát triển sản phẩm du lịch có trách nhiệm và phát triển sản phẩm du lịch có trách nhiệm; định vị và thiết lập mô hình lý thuyết Phát triển sản phẩm du lịch có trách nhiệm của điểm đến. Xây dựng mô hình nghiên cứu các yếu tố ảnh hưởng đến Phát triển sản phẩm du lịch có trách nhiệm trong điều kiện cụ thể tại TP. Phú Quốc và xác định được mức độ ảnh hưởng của từng yếu tố ảnh hưởng đến phát triển sản phẩm du lịch có trách nhiệm của điểm đến; đưa ra được hàm ý chính sách để phát triển các Phát triển sản phẩm du lịch có trách nhiệm tại TP. Phú Quốc. Nghiên cứu sử dụng cả 02 phương pháp định tính và định lượng, đây là phương pháp tiếp cận hỗn hợp gồm 3 bước chính sau: Bước 1) Nghiên cứu định tính: Nghiên cứu các tài liệu có liên quan làm cơ sở khoa học cho việc đề xuất mô hình nghiên cứu lý thuyết, từ đó hoàn thiện thang đo sơ bộ; Bước 2) Nghiên cứu sơ bộ: Tác giả luận án tiến hành khảo sát sơ bộ, kiểm định kết quả nghiên cứu bằng Cronbach's Alpha; Phân tích yếu tố khám phá EFA (Exploratory Factor Analysis); Bước 3) Nghiên cứu định lượng: Điều tra chính thức các đối tượng, 1/ Thống kê mô tả; 2/ Kiểm định Cronbach's Alpha khẳng định độ tin cậy của thang đo; 3/ Phân tích yếu tố khám phá yếu tố (EFA) để đánh giá giá trị của thang đo đảm bảo giá trị hội tụ và giá trị phân biệt; 4/ phân tích khẳng định yếu tố (CFA) và phân tích cầu trúc tuyến tính (SEM) để khẳng định kết quả nghiên cứu. Các khái niệm trong mô hình nghiên cứu được đánh giá, kiểm định trên cơ sở dữ liệu điều tra với cỡ mẫu là 418. Mô hình nghiên cứu là phù hợp với dữ liệu thị trường, các giả thuyết trong mô hình nghiên cứu đều được chấp nhận. Kết quả nghiên cứu cho thấy 6 yếu tố: 1/ Cầu du lịch (CDL), 2/ Tài nguyên du lịch (TNDL), 3/ Cơ sở vật chất kỹ thuật du lịch (CSKT), 4/ Nguồn nhân lực du lịch (NNL), 5/ Marketing du lịch (MKDL), 6/ Tính trách nhiệm (TTN), là các yếu tố có ảnh hưởng đến phát triển sản phẩm du lịch có trách nhiệm của TP. Phú Quốc.

Ngoài ra, nghiên cứu cũng tiến hành phân tích, đánh giá thực trạng Phát triển sản phẩm du lịch có trách nhiệm và các yếu tố ảnh hưởng đến phát triển sản phẩm du lịch có trách nhiệm của TP. Phú Quốc; qua đó thấy được những mặt mạnh, hạn chế và nguyên nhân của Phát triển sản phẩm du lịch có trách nhiệm của tỉnh. Trên cơ sở kết hợp kết quả nghiên cứu định lượng và phân tích thực trạng, đề tài đã đề xuất được hệ thống các hàm ý chính sách để phát triển sản phẩm du lịch có trách nhiệm của điểm đến TP. Phú Quốc.

Đối với cơ quan quản lý du lịch tại địa phương: xây dựng chính sách, chiến lược, quan điểm phát triển rõ ràng; phổ biến, tập huấn, phát tài liệu hướng dẫn, hỗ trợ các doanh nghiệp

và cộng đồng địa phương thực hiện theo các nguyên tắc có trách nhiệm; tổ chức các hội thảo, lớp đào tạo để nâng cao nhận thức và trao đổi kinh nghiệm thực tiễn trong quá trình thực hành; tuyên truyền, khuyến khích, tôn vinh các điển hình thực hiện du lịch có trách nhiệm...

Đối với doanh nghiệp lữ hành: tập trung xây dựng chính sách, chiến lược doanh nghiệp phù hợp với nguyên tắc có trách nhiệm; thu hút và đào tạo nguồn nhân lực; có chế độ khen thưởng đối với cán bộ nhân viên thực hiện các sáng kiến có trách nhiệm; thực hiện các nguyên tắc phát triển du lịch có trách nhiệm; xây dựng các sản phẩm du lịch có trách nhiệm; hướng dẫn du khách thực hiện du lịch có trách nhiệm; khuyến khích các hoạt động du lịch tình nguyện và các hoạt động mang tính trách nhiệm cao; xây dựng quỹ bảo vệ môi trường, quỹ phát triển cộng đồng...

Đối với khách sạn và cơ sở lưu trú du lịch: xây dựng chính sách, chiến lược doanh nghiệp; thu hút và đào tạo nhân lực; chế độ thưởng phạt hợp lý; hướng dẫn khách du lịch thực hiện du lịch có trách nhiệm; thực hiện các nguyên tắc phát triển du lịch có trách nhiệm, đặc biệt trong sử dụng nguồn năng lượng, nguồn nước...

Đối với các cơ sở kinh doanh dịch vụ khác: có chính sách quản lý, bảo vệ môi trường và hoạt động phát triển bền vững của các nhà hàng; tiết kiệm năng lượng và nước; sử dụng thực phẩm an toàn; xử lý và hạn chế chất thải; giảm thiểu ô nhiễm và sử dụng hóa chất thân thiện với môi trường; sử dụng nguyên vật liệu thân thiện với môi trường và bán sản phẩm xanh...

Đối với cộng đồng địa phương: cần có thái độ ứng xử thân thiện, tôn trọng và hỗ trợ khách du lịch trong quá trình tham quan, tìm hiểu tại địa phương; hiểu biết về nguồn tài nguyên cộng đồng đang sở hữu để bảo vệ và giới thiệu đến du khách; tham gia các hoạt động du lịch một cách có tổ chức, tránh tình trạng tự phát, gây lộn xộn, thiếu văn minh đô thị...

Đối với khách du lịch: tìm hiểu và tuân thủ các tập tục địa phương; lựa chọn các doanh nghiệp có quan điểm, tôn chỉ và hoạt động hướng đến sự bền vững và có trách nhiệm; có ý thức tiết kiệm năng lượng; sẵn sàng tham gia các hoạt động môi trường, ủng hộ phát triển kinh tế - xã hội địa phương; có ý thức bảo vệ môi trường, văn hóa bản địa...

**DANH MỤC CÔNG TRÌNH KHOA HỌC
CỦA TÁC GIẢ LIÊN QUAN ĐẾN LUẬN ÁN**

- Ai Huu Tran, Hao Ngo Xuan (2021), “Green tourism-sustainable tourism development in Phu Quoc Island district”, *International Journal of Multidisciplinary Research and Development*, ISSN Online: 2349-4182, pp. 21-24
- Ai Huu Tran, Hao Ngo Xuan (2021), “International economic integration to develop sustainable tourism in Sapa, Vietnam”, *Psychology and Education Journal*, ISSN: 1553-6939, pp. 7160-7171
- Hao Ngo Xuan, Ai Huu Tran (2021), “Sustainable Development of in rural mountainous areas, Viet Nam”, *European Journal of Molecular & Clinical*, Online ISSN: 2515-8260, pp. 3048-3060
- Hao Ngo Xuan, Ai Huu Tran (2021), “Industry 4.0: Phu Quoc Island sustainable tourism development”, *Design Engineering*, ISSN: 8394-8410, pp. 8394-8410

- Ngo Xuan Hao, Nguyen Pham Hung, Tran Huu Ai (2022), “Responsible tourism research and benefits solutions digital”, *International Journal of Multidisciplinary Research and Development*, ISSN Online: 2349-4182, pp. 52-57

- Ngo Xuan Hao, Nguyen Pham Hung, Tran Huu Ai (2022), “Research on tourists’ perception of responsible tourism in Phu Quoc City”, *International Journal of Multidisciplinary Research and Development*, ISSN Online: 2349-4182, pp. 46-51

- Ngo Xuan Hao, Nguyen Pham Hung, Phạm Xuan Hau (2023), “Smart tourism - Access to responsible tourism development in Phu Quoc destination”, *International Journal of Multidisciplinary Research and Development*, ISSN Online: 2349-4182, pp. 6-10